

fauteuil stationnaire

Oasis

Série V

LA SOMME DES DÉTAILS FAIT LA DIFFÉRENCE



FAUTEUILS
MÉDICALISÉS



MODÈLE V-10
Illustré avec appui-bras
optionnels RA-30



MODÈLE V-09

MANUEL D'INSTRUCTION

lpamedical.com

2527, avenue Dalton, Québec (Qc) G1P 3S6
T 418 681-1313 1 800 663-4863 F 418 681-4488

MOT DE REMERCIEMENT

Félicitations et merci pour l'achat de votre fauteuil médicalisé LPA Médical.

Depuis 1989, LPA Médical se dévoue à la conception et à la fabrication de fauteuils adaptés aux demandes et exigences les plus rigoureuses du milieu de la santé. Nos produits sont conçus avec le confort et la durabilité à l'esprit, autant dans les unités de soins de longue que de courte durée. Nous sommes fiers de fabriquer des produits de qualité qui intègrent des fonctionnalités avancées dans un design esthétique qui respecte la dignité de l'utilisateur.

Lisez attentivement ce manuel d'instructions et consultez-le souvent afin de maximiser les bénéfices que votre fauteuil LPA vous apportera. Suite à cette lecture, si vous avez des questions n'hésitez pas à contacter votre représentant LPA, à nous contacter directement via notre site web ou via notre ligne téléphonique listée ci-bas.

Nous espérons que vous apprécierez votre fauteuil LPA Médical et nous vous remercions pour votre confiance.

Bryan Welch
Président

LPA Médical inc.
2527, avenue Dalton,
Québec, QC, Canada G1P 3S6

T: 418 681 1313
F: 418 681 4488
Sans frais: 1 800 663-4863

info@lpamedical.com
www.lpamedical.com

TABLE DES MATIÈRES

Mot de remerciement.....	2
Politique de disponibilité des pièces de remplacement.....	4
Information générale.....	4
Définitions.....	5
Mesures de sécurité.....	5
Applications.....	5
Inspection avant utilisation.....	6
Prévention des risques.....	6
Usages inappropriés.....	6
Nettoyage.....	6
Entretien.....	7
Modèles et options disponibles.....	8
Instructions d'ajustements et d'opérations.....	9
Hauteur d'assise.....	9
Profondeur d'assise.....	10
Angle de dossier.....	11
Siège.....	13
Dossier court.....	14
Dossier haut.....	15
Recommandations ergonomiques complémentaires.....	17
Se relever.....	17
S'asseoir.....	17
Options et accessoires.....	17
Termes & conditions.....	18
Général.....	18
Transport.....	18
Retour de marchandise.....	18
Garantie générale.....	19
Engagement.....	19
Exclusion.....	19
Liste des pièces.....	20
Emplacement du numéro de série.....	21
Vue éclatée.....	22

POLITIQUE DE DISPONIBILITÉ DES PIÈCES DE REMPLACEMENT

LPA Médical a une politique de disponibilité de pièces de remplacement pour au moins 10 ans après l'achat de votre produit LPA, ce qui en fait :

- un achat éco-responsable. S'il y a un bris, vous savez que les pièces de remplacement seront disponibles pendant longtemps. Pourquoi jeter lorsqu'on peut réparer ?
- un achat économique. Vous êtes en voie de faire des économies substantielles grâce à la durabilité augmentée de votre fauteuil LPA.

De plus, nous sommes fiers d'offrir l'une des garanties les plus compétitives sur le marché.

INFORMATION GÉNÉRALE

Ce document se veut une référence pour l'utilisation et l'entretien de votre fauteuil LPA. Il est primordial que toute personne utilisant le fauteuil l'ait lu dans son intégralité.

Il est de la responsabilité du personnel soignant, incluant la famille ou les proches utilisant ce fauteuil de suivre les directives de ce manuel d'instructions en tout temps et de s'assurer de l'entretien et du bon fonctionnement du fauteuil LPA.

LPA Médical inc. n'accepte aucune responsabilité pour tout bris, incident, blessure, dommage ou accident causé par une erreur d'utilisation, par la négligence d'entretenir le fauteuil et de le maintenir dans un état fonctionnel et sécuritaire, par la modification non-autorisée du fauteuil, par l'omission de suivre les directives de ce manuel d'instructions ou par toute autre utilisation jugée anormale.

Les produits LPA ne sont pas conçus pour être lavés par des machines à pression ou par des laveuses automatiques à fauteuils roulants.

Les produits LPA ne sont pas conçus pour être utilisées à l'extérieur ou être utilisés dans les douches.

DÉFINITIONS

Ajustements (hauteur, profondeur, angle de dossier)

Fonctions qui permettent l'adaptation du fauteuil en fonction des différentes morphologies.

Patient ou usager

Utilisateur final du fauteuil, celui ou celle qui reçoit les soins.

MESURES DE SÉCURITÉ

Pour l'assignation d'un fauteuil Oasis stationnaire à un patient, **LPA Médical Inc.** recommande que tout ajustement de positionnement soit établi par des professionnels ayant reçu une formation à cet effet. L'équipe de soins doit s'assurer qu'il ne constitue pas un risque pour sa sécurité ou celle d'autrui. Ce manuel d'instructions sera utilisé comme référence pour la formation continue.

APPLICATIONS

Le fauteuil Oasis stationnaire est dédié à toutes clientèles, pour le maintien à domicile, la longue et la courte durée. Son confort et ses ajustements morphologiques de série ou en option le rendent idéal comme fauteuil de repos, d'invité, de salon ou d'aire publique.



Le fauteuil Oasis stationnaire n'est pas conçu pour être nettoyé à la machine à pression ou à la machine à laver industrielle. De telles pratiques peuvent entraîner de la rouille au niveau des composantes et rendre nulles les garanties. De plus, les fauteuils LPA ne sont pas conçus pour être utilisés à l'extérieur.



Le fauteuil Oasis stationnaire se doit d'être utilisé avec les accessoires conçus et dédiés à celui-ci par **LPA Médical inc.** Il doit être utilisé en accord avec les pratiques reconnues en matière de soins et de sécurité.

INSPECTION AVANT UTILISATION

Le fauteuil est expédié complètement assemblé ou partiellement assemblé. Il doit être inspecté au déballage et tout dommage ou manque de pièce/accessoire doit être signalé à votre fournisseur pour que les corrections soient apportées avant la mise en service.

PRÉVENTION DES RISQUES

Les ajustements morphologiques doivent être faits adéquatement par une personne qualifiée ou supervisée par celle-ci. Pour les cas où le patient est agité, le comportement au fauteuil doit être observé pour en évaluer les risques. De plus, le fauteuil ne doit pas être à portée de garde-corps, de ridelles de lits ou d'objets fixes qui pourraient être agrippés et causer un renversement, ou pour éviter un point de pincement possible. Notez que pour ces cas, le patient doit toujours être sous assistance et supervision. Ces mesures sont nécessaires pour la sécurité du patient. Seule l'utilisation de contentions homologuées et prescrites est acceptée.

Note : contactez-nous pour plus d'informations sur l'installation de ceintures de positionnement.

USAGES INAPPROPRIÉS

- Manipuler le fauteuil sans formation adéquate.
- Déplacement du fauteuil sans utiliser les roulettes arrière (si présentes).
- Utiliser avec un patient sans assignation par un professionnel.
- Effectuer des ajustements sans supervision ou formation préalable.
- Laisser un patient à risque dans un endroit non sécurisé ou sans surveillance.
- Déplacer le fauteuil avec le patient.
- Excéder la limite de poids permise.

NETTOYAGE

Le nettoyage doit être fait selon les recommandations des fabricants des recouvrements choisis. Assurez-vous auprès de votre fournisseur que les produits que vous utilisez sont compatibles.

-  **Le fauteuil ne doit pas être nettoyé à la pression ou à l'intérieur d'une machine à laver. Ces pratiques entraînent de la rouille interne, ainsi que la dégradation des composantes d'ajustements et annule ainsi la garantie du fauteuil LPA.**

ENTRETIEN

Dans la mesure où les recommandations d'usage et de nettoyage sont respectées, le fauteuil Oasis stationnaire ne demande pas d'entretien préventif. Certaines pièces seront à remplacer pour usure normale au cours des années d'utilisation.

MODÈLES ET OPTIONS DISPONIBLES

Le fauteuil Oasis stationnaire est offert en deux configurations (dossier court V-09 et dossier haut V-10) et en deux largeurs (20" et 24"), avec options et accessoires pour un meilleur confort.

Code	Description
R-C1*	Option d'ajustement de la profondeur du siège et d'angle de dossier
RA-10	Releveur d'assise 1" (2,5 cm)
RA-13	Releveur et aplanisseur d'assise à inclinaison arrière
RA-19	Ensemble butée d'abduction et toile d'installation
RA-23**	Appuis latéraux 10 cm (4") avec toile de dossier
RA-24**	Appuis latéraux 15 cm (6") avec toile de dossier
RA-30	Appui-bras de bois franc avec prise ergonomique avancée
RB-18**	Appui cervical
V-05	Ottoman fixe se rangeant sous le fauteuil
VA-01	Pieds arrière sans roues
Z-C8	Coussin PRÉ-CURE® PRO

* Option sur 20", de série sur modèle 24".

** Seulement disponible sur modèle V-10.

INSTRUCTIONS D'AJUSTEMENTS ET D'OPÉRATIONS

HAUTEUR D'ASSISE

1. Basculez le fauteuil sur le côté.

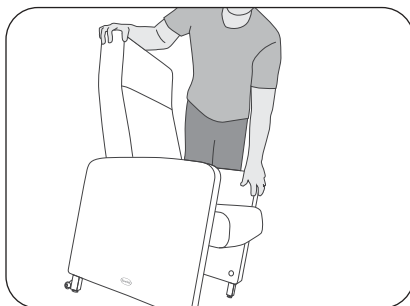

2. Desserrez le bouton de la tirette de chaque pied (environ 1 1/2 tour), tirez le bouton, coulissez le pied dans le tube de façon à obtenir la hauteur désirée. Alignez les trous et relâchez le bouton. Serrez adéquatement le bouton.

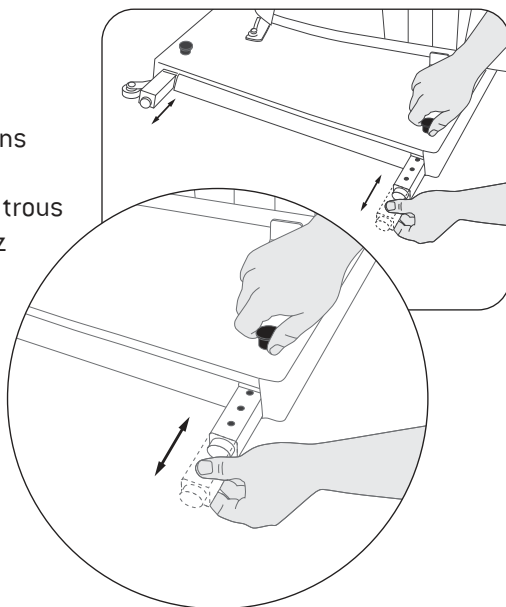

3. Répétez l'opération pour l'autre côté.

Note : assurez-vous que les 4 pieds sont à la même hauteur.



L'ajustement en hauteur (de 17 à 20 po) se fait selon la longueur de l'avant-jambe de l'utilisateur. Il est important d'avoir les hanches, les genoux et les chevilles à 90 degrés. Les pieds doivent avoir un bon contact avec le sol.

PROFONDEUR D'ASSISE

1. Retirez les coussins de dossier et de siège (référez-vous aux instructions des sections suivantes).

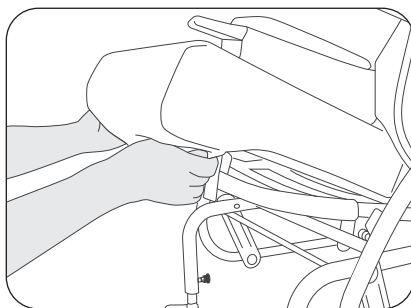

2. À l'aide d'une clé plate $\frac{1}{2}$ po (13 mm) desserrer (NE PAS ENLEVER) les 2 boulons hexagonaux sur les coulisseaux situés de chaque côté à l'arrière du siège.
3. Ajustez correctement la profondeur et resserrer les boulons. Ajuster les 2 côtés à la même profondeur en utilisant les marques guides des coulisseaux.

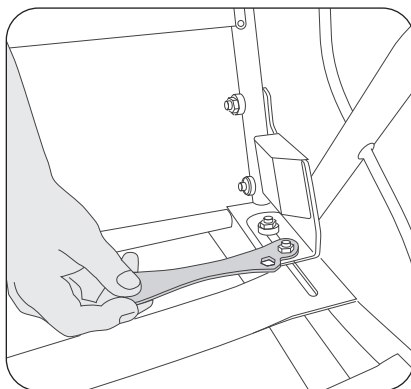

4. Réinstallez les coussins de siège et de dossier.

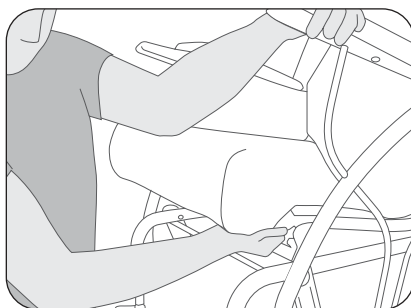

L'ajustement de la profondeur de l'assise (de 15 à 18 po) se fait selon la longueur de la jambe de l'utilisateur. Il est important que l'arrière du genou appelé le creux poplité soit bien dégagé. Réglez la profondeur de l'assise pour que la main passe facilement entre le genou et le coussin de siège. Cet ajustement favorisera un bon contact du siège et du dos au dossier.

ANGLE DE DOSSIER

1. Retirez les coussins de dossier et de siège (référez-vous aux instructions des sections suivantes).
2. Retirez les boîtiers protecteurs en dévissant la vis avec un tournevis Robertson n° 2.

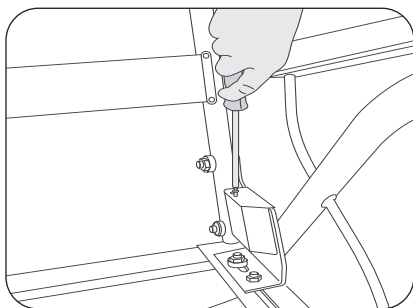

3. À l'aide d'une clé $\frac{9}{16}$ po (14 mm), desserrez les deux écrous à chapeau au bas de la structure tubulaire du dossier.

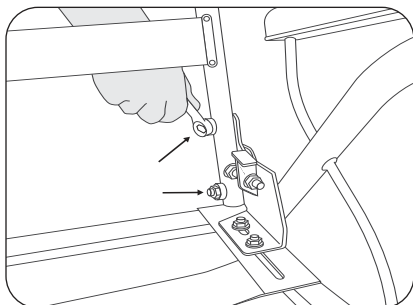

4. À l'aide de deux clés $\frac{1}{2}$ po (13 mm), desserrez les écrous qui maintiennent les boulons de pression sur la structure de dossier à l'angle actuel.

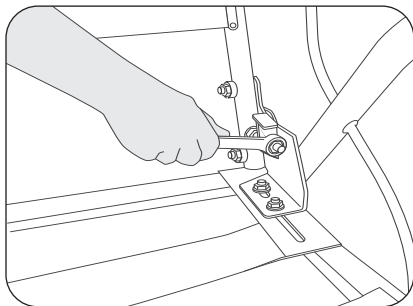

5. Déplacer les boulons vers l'arrière pour réduire l'angle de dossier, ou vers l'avant pour l'augmenter. Assurez-vous du même nombre de tours de chaque côté.

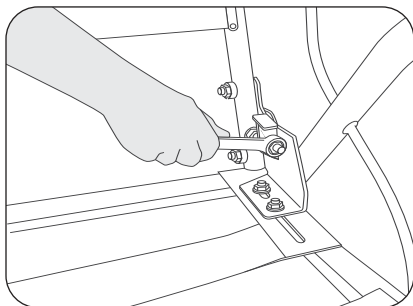

ANGLE DE DOSSIER (suite)

6. Lorsque l'angle désiré est atteint, resserrez les écrous pour bien bloquer les boulons de pression

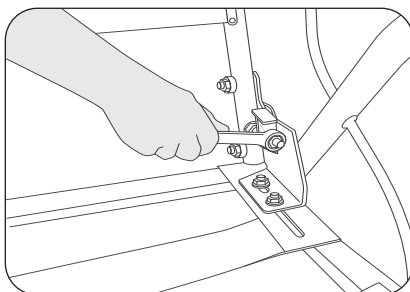

7. Assurez-vous que la structure est bien appuyée sur les boulons de pression et resserrer les écrous à chapeau sur la structure tubulaire.

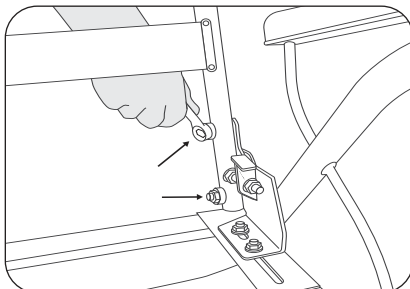

8. Remettez les boîtiers protecteurs en place.

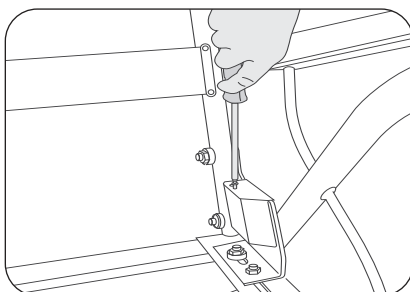

9. Réinstallez les coussins de siège et de dossier.

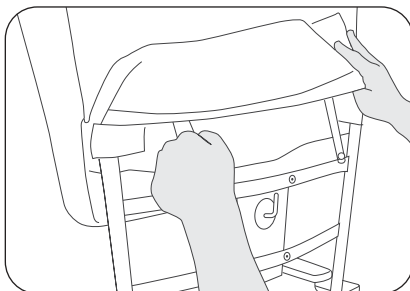

L'ajustement de l'angle du dossier peut varier de 95 à 115 degrés pour accommoder la morphologie dorsale des usagers. Régler l'inclinaison du dossier pour avoir une position de confort avec le bas du dos appuyé ainsi que la tête pour avoir un bon champ de vision devant vous. Cette posture facilitera l'activation du mécanisme de bercement de votre fauteuil.

SIÈGE

1. Insérez la pochette située sous le coussin du siège dans la partie avant du châssis.

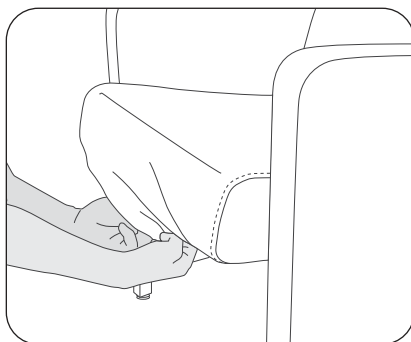

2. Poussez le coussin du siège bien au fond du châssis.

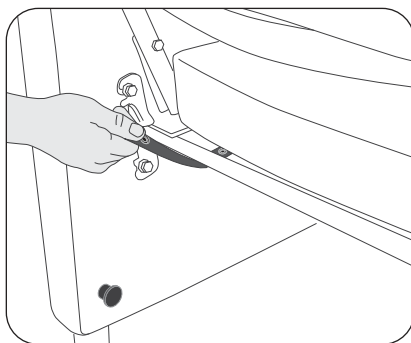

3. À l'arrière du fauteuil, fixez le siège de chaque côté autour du tube arrière de l'assise à l'aide des bandes avec bouton pression.

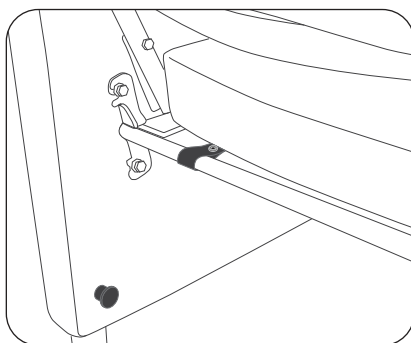

DOSSIER COURT

Ces instructions sont spécifiques au dossier court du modèle V-09. Pour le modèle V-10, passez à la section suivante.

1. Prenez le coussin, avec la tête vers le haut. Relevez le rabat inférieur pour dégager l'ouverture dessous.

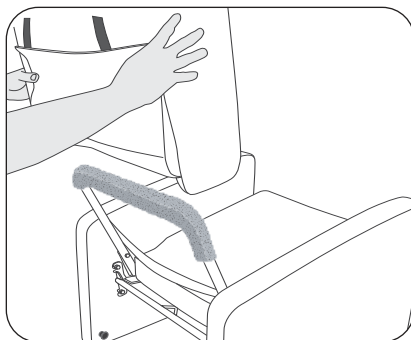

2. Enfilez le bas du coussin de dossier par-dessus la structure tubulaire de dossier.

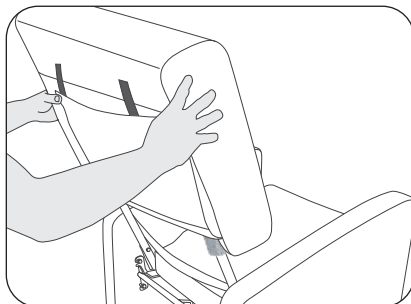

3. Continuez d'enfiler le coussin en tirant sur les sangles ou sur le rabat inférieur.

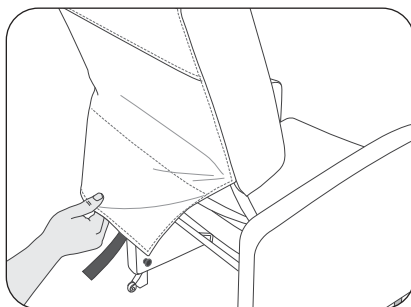

4. Quand le coussin est descendu au plus bas, repliez le rabat inférieur sous le siège, en attachant les bandes velcro sous les bandes correspondantes sous le siège.

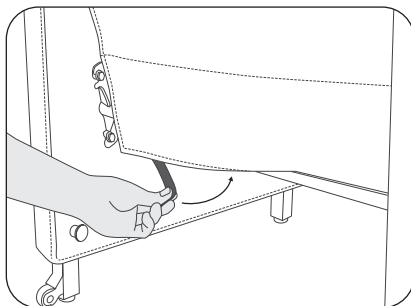

DOSSIER HAUT

Ces instructions sont spécifiques au dossier haut du modèle V-10. Pour le modèle V-09, passez à la section précédente.

1. Prenez le coussin, avec la tête vers le haut. Assurez-vous que les sangles intérieures tombent librement au bas du dossier. Le bout des sangles devrait légèrement dépasser le bas du coussin.
2. Commencez à enfiler le bas du coussin de dossier par-dessus la structure tubulaire de dossier. Passez les sangles dessous la partie feutrée du dessus de la structure, ensuite au milieu de la bande élastique verte, puis par-dessus les deux lattes d'acier.
3. Continuez d'enfiler le coussin en tirant sur les sangles ou sur le rabat inférieur. Assurez-vous de passer les sangles au milieu des bandes élastiques et par-dessus les lattes métalliques. Si vous rencontrez de la résistance, arrêtez de tirer ; peut-être que les sangles ne sont pas enfilées correctement. Retirez le coussin et recommencez.
4. Quand le coussin est descendu au plus bas, passez les sangles derrière la latte inférieure de la structure tubulaire de dossier.

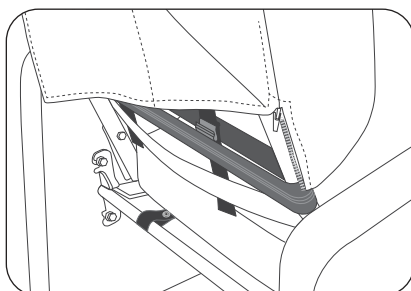
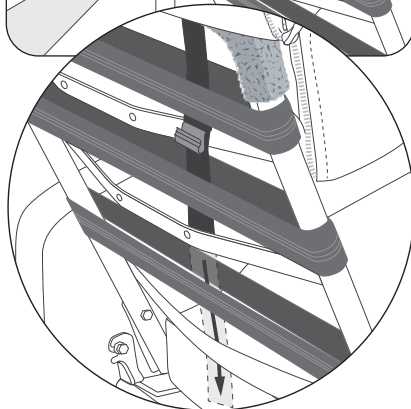
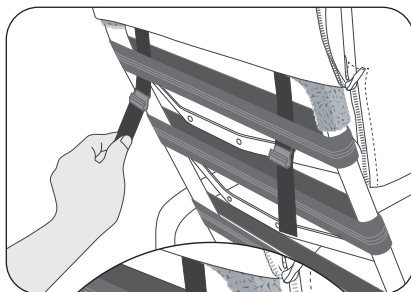
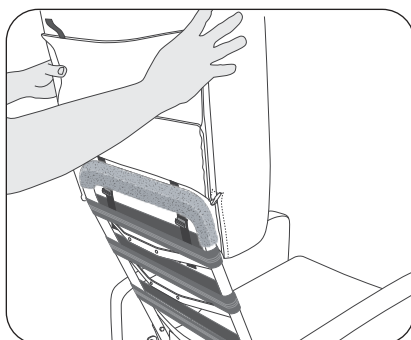

5. Tirez une sangle vers le bas, puis repliez-la sur la latte inférieure et accrochez la moulure de plastique en J sur le dessus de la latte. Répétez avec l'autre sangle.

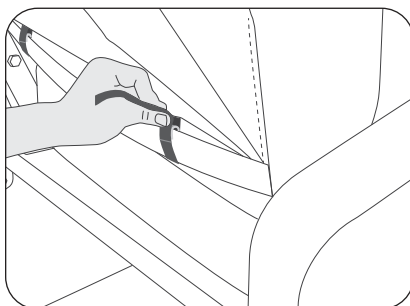

6. Refermer les fermetures éclair de chaque côté.

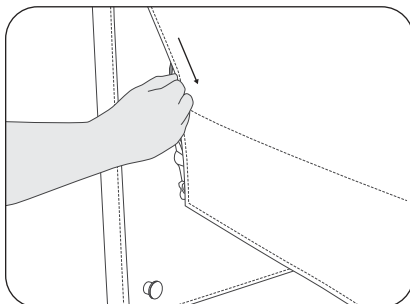

7. Repliez le rabat inférieur sous le siège, en attachant les bandes velcro sous les bandes correspondantes sous le siège.

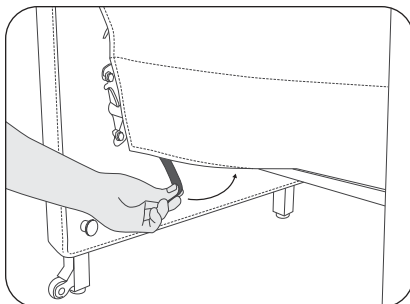

RECOMMANDATIONS ERGONOMIQUES COMPLÉMENTAIRES

SE RELEVER

Pour se relever du Oasis stationnaire avec plus d'aisance (toujours en présence d'une autre personne ayant reçu une formation) :

- Glissez votre fessier à l'avant de l'assise.
- Ramenez vos pieds sous le siège.
- Utilisez les mains sur les appuis-bras.
- Penchez-vous vers l'avant tout en regardant droit devant vous.

S'ASSEOIR

Pour s'asseoir dans le fauteuil Oasis stationnaire de façon sécuritaire (toujours en présence d'une autre personne ayant reçue une formation) :

- Placez-vous devant le fauteuil en reculant pour toucher l'assise avec l'arrière des genoux.
- Pliez les genoux tout en plaçant les mains sur les appuis-bras.
- Glissez le fessier dans le fond du siège.

OPTIONS ET ACCESSOIRES

Il y a une multitude d'options et d'accessoires disponibles afin de personnaliser votre fauteuil Oasis stationnaire selon vos besoins spécifiques et si votre condition évolue. N'hésitez pas à poser des questions concernant l'ajustement de votre fauteuil.

TERMES & CONDITIONS

APPLICABLE POUR LES PRODUITS ACHETÉS À PARTIR DU 1^{er} SEPTEMBRE 2018

GÉNÉRAL

LPA Médical inc. se réserve le droit de modifier sans avis ou obligation la conception, les spécifications et les prix des équipements qu'elle manufacture. Le transport est chargé au prix en vigueur au moment de l'expédition.

Le montant minimal de commande est de 25 \$.

TRANSPORT

Toute marchandise endommagée par le transport devra faire l'objet d'une déclaration immédiate à la livraison, suivie d'une réclamation écrite dans les cinq (5) jours suivants. Une copie de la réclamation devra être envoyée à LPA. Tout dommage non-déclaré durant cette période annulera la garantie **LPA Médical inc.**

Des frais additionnels de manutention et/ou d'utilisation de plate-forme élévatrice lors du déchargement peuvent s'appliquer et sont à l'entière charge du client.

RETOUR DE MARCHANDISE

Aucun retour de marchandise ne sera accepté sans autorisation écrite de notre service à la clientèle. Toute réclamation devra inclure les informations suivantes :

- Les raisons du retour.
- Le numéro de la facture ou du bon de livraison.
- Le numéro du modèle ou de la pièce.
- La quantité de marchandise retournée.

Le retour de marchandise non autorisé ne sera en aucun temps accepté. Tous les retours autorisés devront être envoyés port payé, sauf s'il y a eu erreur dans la commande ou si les items envoyés sont défectueux. Dans ce cas, communiquez avec **LPA Médical inc.** pour des instructions spéciales.

GARANTIE GÉNÉRALE

La garantie **LPA Médical inc.** couvre les défauts de fabrication, pour le propriétaire/utilisateur original, sauf les exclusions mentionnées plus bas, pour les périodes ci-dessous à partir de la date d'achat :

À vie utile* pour la structure métallique des fauteuils.

5 ans sur les structures de bois des fauteuils berçants autobloquants **Thera-Glide® modèles W et T.**

3 ans pour le mécanisme de dossier des fauteuils berçants autobloquants **Thera-Glide®.**

3 ans sur le rembourrage des fauteuils.

2 ans pour tous les autres mécanismes, les vérins de blocage au gaz ou mécanique, les câbles de contrôle, les roues, les tablettes.

1 an sur tous les accessoires achetés séparément des fauteuils et pièces de remplacement.

Si une pièce fait défaut, contacter notre service à la clientèle avec les informations suivantes :

1. Modèle, n° de série et n° de pièce.
2. Date d'achat et numéro de facture.
3. Description du problème.

* La durée de vie utile d'un fauteuil LPA est évaluée à 10 ans.

ENGAGEMENT

LPA Médical inc. s'engage à fournir des pièces de remplacement pour une période de 10 ans après la date d'achat du produit. **LPA Médical inc.** se réserve le droit de fournir des pièces de remplacement au design différent que celui de la pièce remplacée, à sa seule discrétion.

L'obligation de **LPA Médical inc.** se limite expressément à corriger le défaut par l'ajustement, réparation ou remplacement de l'équipement, à la seule discrétion de LPA.

EXCLUSION

- Usure normale.
- Dommages dus à l'eau ou au feu, incluant les dommages causés par les laveuses à pression et laveuses de fauteuils roulants automatiques.
- Rouille du métal et recouvrement abîmé.
- Réparation ou modification non autorisée ou faite avec d'autres pièces que celles d'origine.
- Dommages dus à un usage anormal ou abusif.
- Dommages causés par une exposition aux intempéries.

LISTE DES PIÈCES

N°	(20")	(24")	Description
1	VU-40-DR*		Rembourrage accoudoir V-09 / V-10, droit
2	VU-40S-DR*		Rembourrage accoudoir V-09 / V-10 avec surpiqûre, droit
3	VU-40-GA*		Rembourrage accoudoir V-09 / V-10, gauche
4	VU-40S-GA*		Rembourrage accoudoir V-09 / V-10 avec surpiqûre, gauche
5	VP-15		Pied ajustable Oasis V-09 / V-10
6	VP-020-DR		Pied ajustable arrière à roulette Oasis V-09 / V-10, droit
7	VP-020-GA		Pied ajustable arrière à roulette Oasis V-09 / V-10, gauche
8	VP-030-20	VP-030-24	Traverse Oasis V-09 / V-10
9	RP-2031	RP-2231	Assise ajustable
10	RP-1055-DR		Support droit dossier ajustable R-C1 avec couvercle
11	RP-1055-GA		Support gauche dossier ajustable R-C1 avec couvercle
12	RP-1057-DR		Support dossier fixe TG & V avec quincaillerie, droit
13	RP-1057-GA		Support dossier fixe TG & V avec quincaillerie, gauche
14	VP-040-20	VP-040-24	Dossier pour Oasis V-10
15	VP-050-20	VP-050-24	Dossier court pour Oasis V-09
16	RY-51-20*	RY-51-24*	Coussin siège waterfall R-605 / R-705 et W-10
17	RY-52-20*	RY-52-24*	Coussin siège waterfall W-20 et W-30 avec surpiqûres
18	VU-50-20*	VU-50-24*	Coussin dossier bas Oasis V-09
19	VU-50S-20*	VU-50S-24*	Coussin dossier bas Oasis V-09 avec surpiqûres
20	VU-54-20*	VU-54-24*	Coussin dossier Contemporain V-10 avec surpiqûres
21	VU-55-20*	VU-55-24*	Coussin dossier Contemporain V-10
22	RP-3010-DR*		Appui-bras de bois courbé avec ferrures de fixation, droit
23	RP-3010-GA*		Appui-bras de bois courbé avec ferrures de fixation, gauche
24	V-05*		Pouf Oasis

* Toujours spécifier la couleur, la largeur, le motif du tissu et le numéro de série du fauteuil lors de la commande de pièces de remplacement. Voir la page 21 pour l'emplacement du numéro de série. Les pièces de remplacement peuvent avoir de légères différences de couleur avec celles du fauteuil original. LPA Médical ne pourra être tenu responsable pour ces différences.

EMPLACEMENT DU NUMÉRO DE SÉRIE

Chaque fauteuil **LPA Médical inc.** est identifié par un numéro de série. Pour commander des pièces de remplacement, veuillez toujours fournir le numéro de série de votre fauteuil LPA.

Le numéro de série se trouve sur une latte de siège sous la structure métallique d'assise, à l'arrière et à droite.

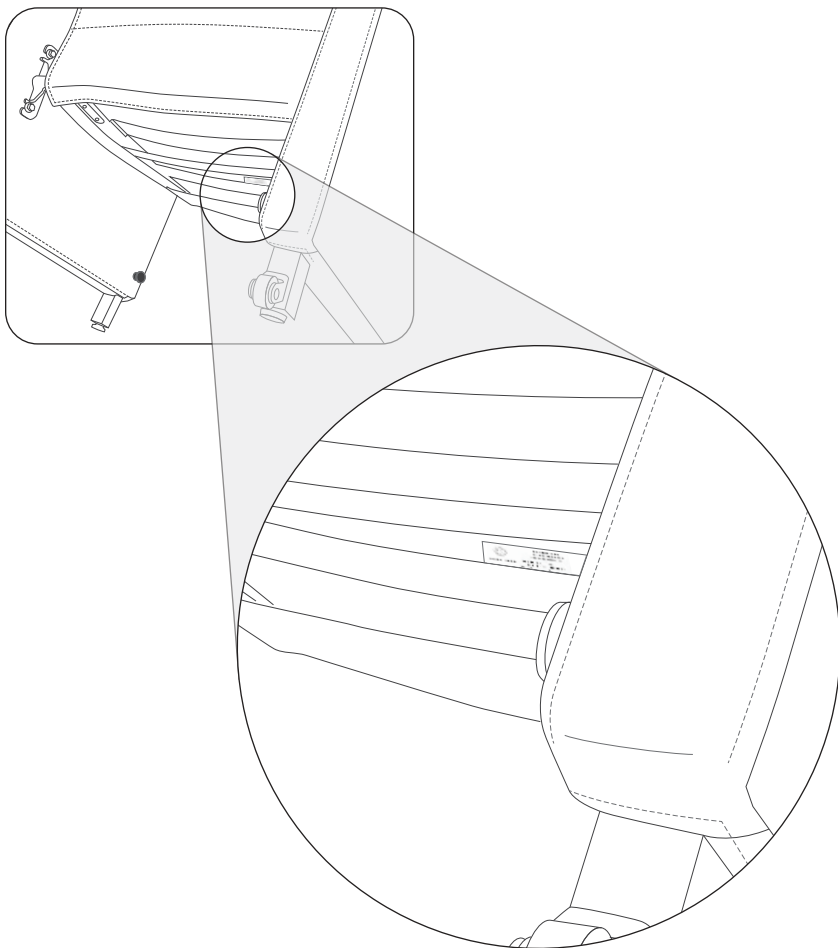

VUE ÉCLATÉE EXPLODED VIEW

